

A

A

B

B

C

C

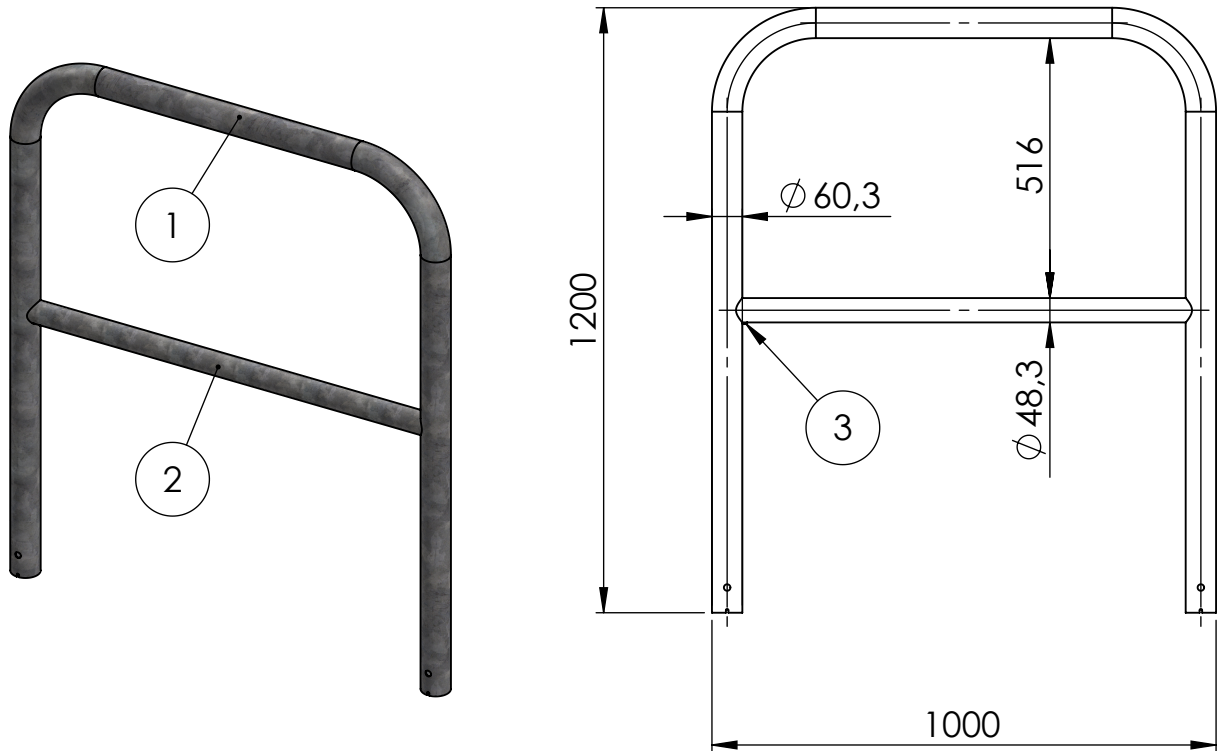

D

D

Nota:  
mise en place de la vis auto-foreuse au plus près du montant;  
Après montage du rep 2 mis en buté du côté opposé à la vis

E

E

No. ARTICLE	Désignation	CODE ARTICLE	Indice	Qté
1	Arceau de protection renforcé - à sceller - Acier Galva - D60 - 1200 HT - 1000 L - Arceau	055854	C	1
2	Arceau de protection renforcé - à sceller - Acier Galva - D60 - 1200 HT - 1000 L - Tube renfort D48	055855	B	1
3	Autoforeuse TB 4.8x13 Zn	059856	-	1

F

F

**citynox**  
L'inox au service de l'urbanisme

CITYNOX  
1 Chemin des Deux Mas  
30100 ALES

DESIGNATION :  
Arceau de protection renforcé - à sceller - Acier Galva - D60 - 1200 HT - 1000 L

Référence :  
**055846**

TOLERANCES:  
linéaire : +/- 0.5mm  
angulaire : +/- 0.1°

Matière : Acier  
Finition : Galva

	Nom	Date
Dessinateur	P Michel	27/06/2022

Poids :

Epaisseur :  
Quantité : -

Validation

Echelle : 1:15

Unité : mm

Code article/N° plan : 055846

Indice : C

A4

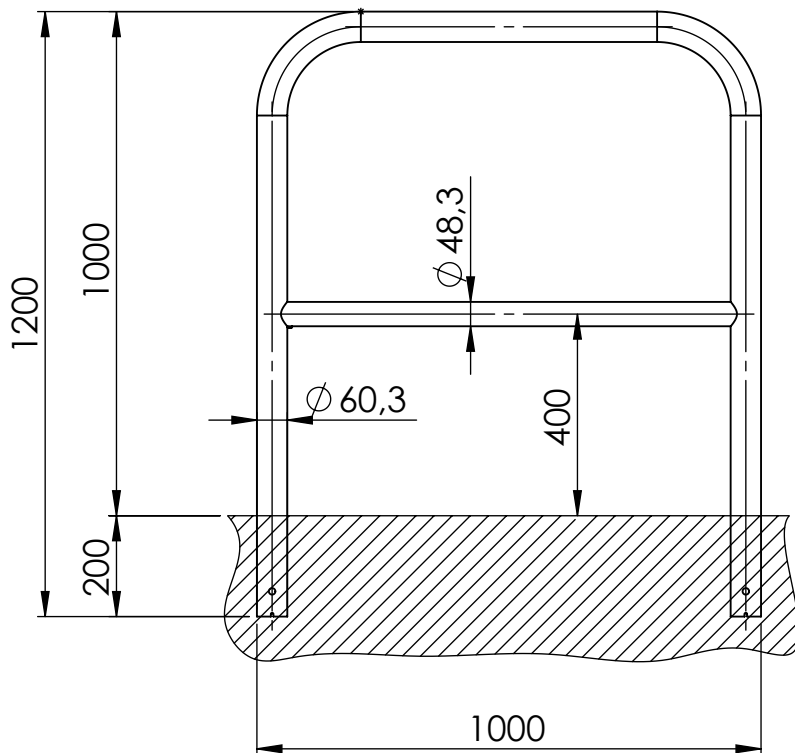

**cityn(x)**  
L'inox au service de l'urbanisme

CITYNOX  
1 Chemin des Deux Mas  
30100 ALES

TOLERANCES:  
linéaire : +/- 0.5mm  
angulaire : +/- 0.1°

Poids :

Echelle : 1:15

Unité : mm

DESIGNATION :

Arceau de protection renforcé - à sceller - Acier Galva - D60 - 1200 HT - 1000 L

Référence :

**055846**

Matière : Acier

Finition : Galva

Epaisseur :

Quantité : -

Code article/N° plan : 055846

Nom

Date

Dessinateur

P Michel

27/06/2022

Validation

Indice : C

A4