

Nota:
mise en place de la vis auto-foreuse au plus près du montant;
Après montage du rep 2 mis en buté du côté opposé à la vis

No. ARTICLE	Désignation	CODE ARTICLE	Indice	Qté
1	Arceau de protection renforcé - à sceller - Acier Galva - D60 - 1200 HT - 1500 Larg - Arceau	055864	C	1
2	Arceau de protection renforcé - à sceller - Acier Galva - D60 - 1200 HT - 1500 Larg - Tube renfort D48	055865	B	1
3	Autoforeuse TB 4.8x13 Zn	059856	-	1



DESIGNATION :
Arceau de protection renforcé - à sceller - Acier Galva - D60 - 1200 HT - 1500 Larg

Référence :
055856

TOLERANCES:
linéaire : +/- 0.5mm
angulaire : +/- 0.1°

Matière : Acier
Finition : Galva

	Nom	Date
Dessinateur	P Michel	27/06/2022

Poids :
Echelle : 1:15 Unité : mm

Epaisseur :
Quantité : -
Code article/N° plan : 055856

Validation	
Indice : C	A4

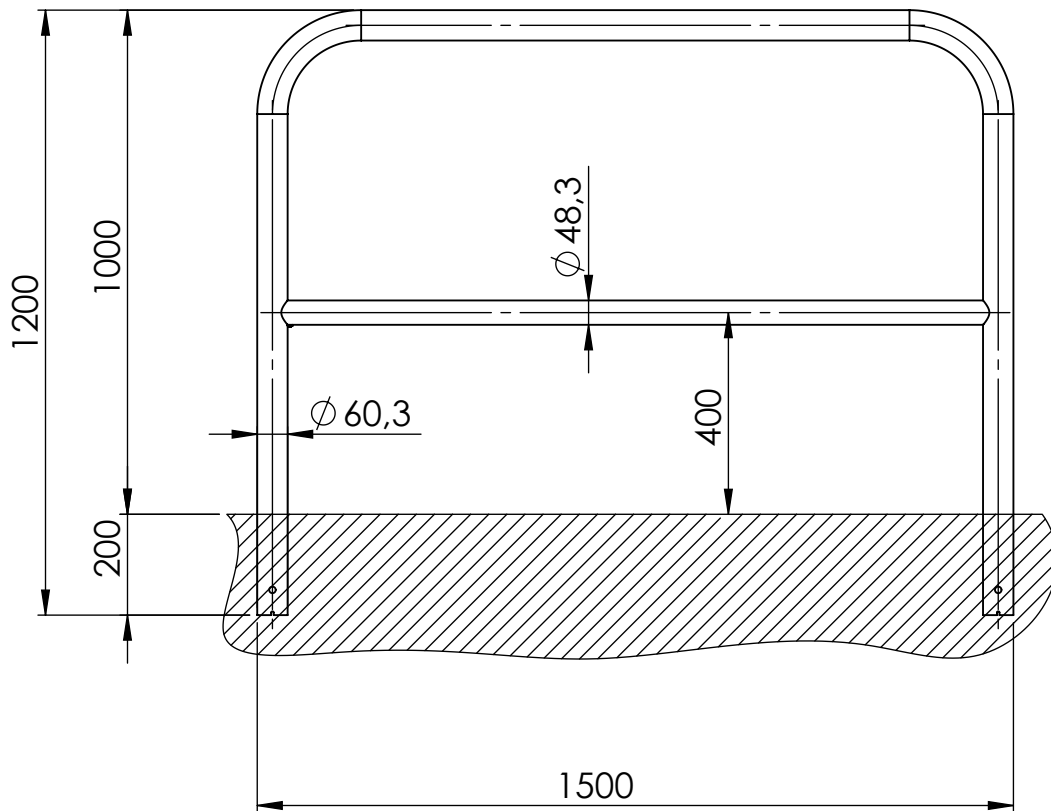

citynox
L'inox au service de l'urbanisme

CITYNOX
1 Chemin des Deux Mas
30100 ALES

DESIGNATION :
Arceau de protection renforcé - à sceller - Acier Galva - D60 -
1200 HT - 1500 Larg

Référence :
055856

TOLERANCES:
linéaire : +/- 0.5mm
angulaire : +/- 0.1°

Matière : Acier
Finition : Galva
Epaisseur :
Quantité : -

	Nom	Date
Dessinateur	P Michel	27/06/2022
Validation		

Poids :

Echelle : 1:15

Unité : mm

Code article/N° plan : 055856

Indice : C

A4

Ce plan est la propriété exclusive de CITYNOX.
Interdiction expresse de copie ou de reproduction sans accord de la société. CITYNOX se réserve le droit de modifier sans préavis les caractéristiques techniques de ses produits. Nous préconisons l'utilisation de l'inox 316L dans tout environnement agressif (sel, chlore, etc.)

Page 2 / 2