

Nota:
mise en place de la vis auto-foreuse au plus près du montant;
Après montage du rep 2 mis en buté du côté opposé à la vis

No. ARTICLE	Désignation	CODE ARTICLE	Indice	Qté
1	Arceau de protection renforcé - à sceller - Acier Galva - D60 - 1200 HT - 2000 Larg - Arceau	055874	B	1
2	Arceau de protection renforcé - à sceller - Acier Galva - D60 - 1200 HT - 2000 Larg - Tube renfort	055875	B	1
3	Autoforeuse TB 4.8x13 Zn	059856	-	1

cityn(x)
L'inox au service de l'urbanisme

CITYNOX
1 Chemin des Deux Mas
30100 ALES

DESIGNATION :
Arceau de protection renforcé - à sceller - Acier Galva - D60 - 1200 HT - 2000 Larg

Référence :
055866

TOLERANCES:
linéaire : +/- 0.5mm
angulaire : +/- 0.1°

Matière : Acier
Finition : Galva

	Nom	Date
Dessinateur	P Michel	27/06/2022

Poids :

Epaisseur :
Quantité : -

Validation

Echelle : 1:20

Unité : mm

Code article/N° plan : 055866

Indice : B

A4

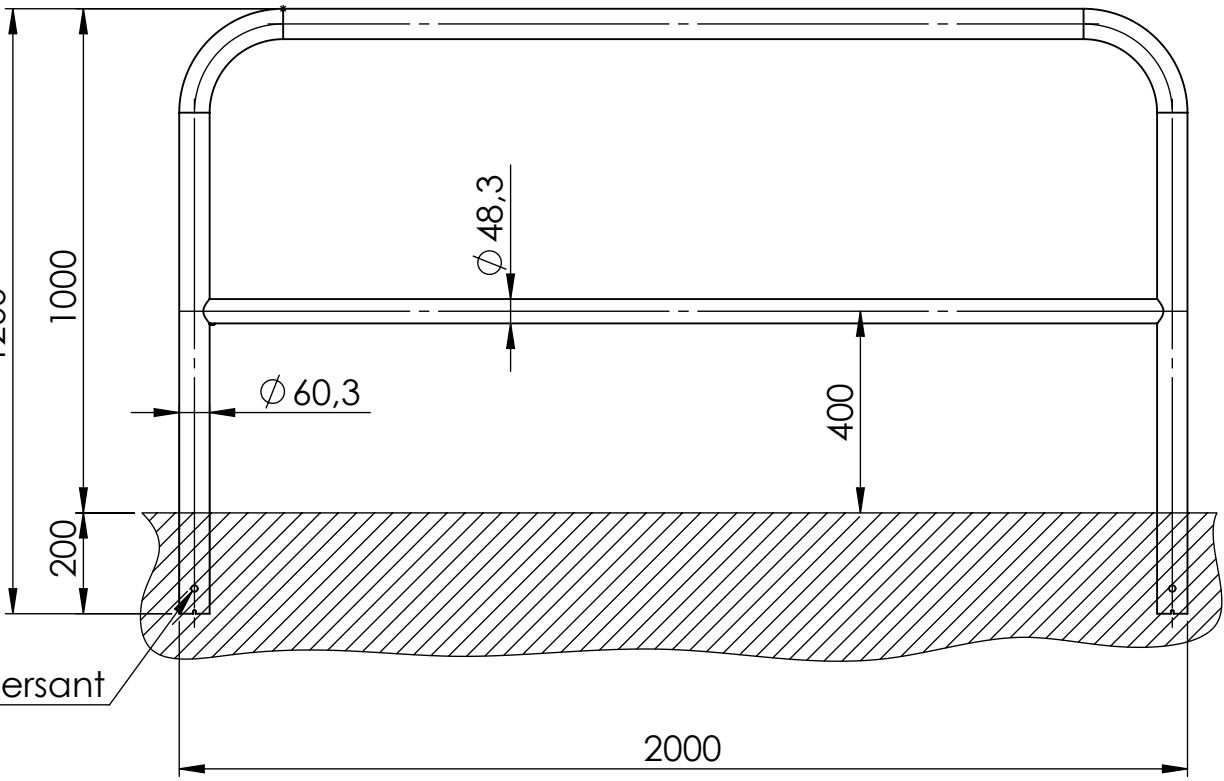

Ø13 Traversant

cityn(x)
L'inox au service de l'urbanisme

CITYNOX
1 Chemin des Deux Mas
30100 ALES

DESIGNATION :
Arceau de protection renforcé - à sceller - Acier Galva - D60 -
1200 HT - 2000 Larg

Référence :
055866

TOLERANCES:
linéaire : +/- 0.5mm
angulaire : +/- 0.1°

Matière : Acier
Finition : Galva

Epaisseur :
Quantité : -

	Nom	Date
Dessinateur	P Michel	27/06/2022

Validation	
------------	--

Poids :
Echelle : 1:15 Unité : mm

Code article/N° plan : 055866

Indice : **B** **A4**

Ce plan est la propriété exclusive de CITYNOX.
Interdiction expresse de copie ou de reproduction sans accord de la société. CITYNOX se réserve le droit de modifier sans préavis les caractéristiques techniques de ses produits. Nous préconisons l'utilisation de l'inox 316L dans tout environnement agressif (sel, chlore, etc.)